

MCR-16-1-D2-Z1-Pharma: CNC-Roboterzelle/Edelstahl 2 Zellen auf Grundrahmen

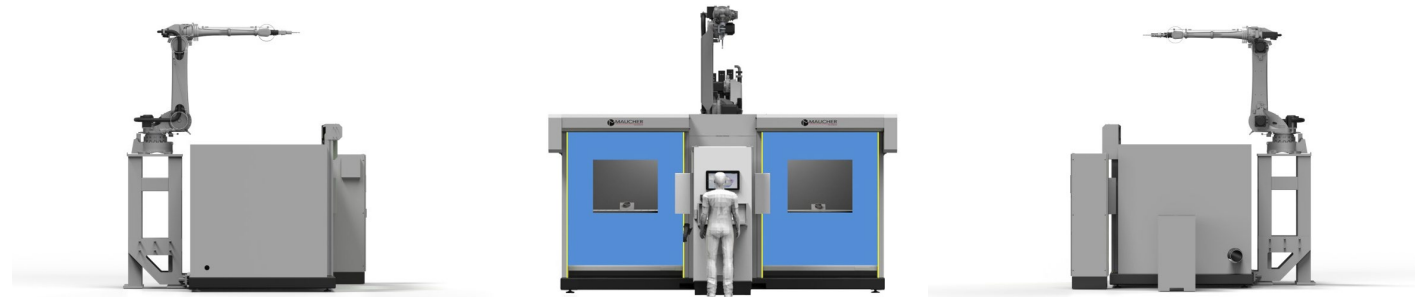

CNC-Roboterzelle/Edelstahl 2 Zellen auf Grundrahmen

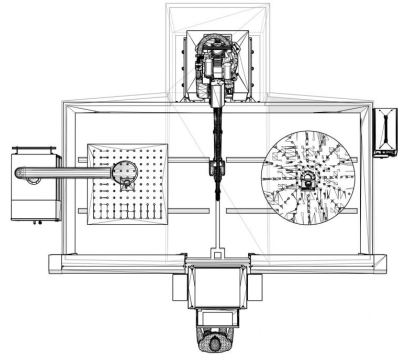
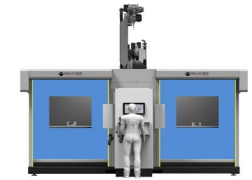

maximale Bauteilgröße
1400*1400*1200mm

Preis/netto ab 292.500,-€

Technische Daten		Ausstattung/Beschreibung	Optionale Komponenten / Zubehör
Robotertyp	CNC-Roboter mit 16Kg Payload auf Podest	Individuelle Fertigungszelle für unterschiedlichste Bearbeitungen	Mobiler Barcodeleser zur Programmverwaltung
Reichweite	3,1m	Frei positionierbar , optimale Produktionsflächennutzung	Vorrichtungscodierung mittels RFID
Länge X (mm)	3250mm	Steuerung: SINUMERIK ONE	Bauteilabfrage via IO-Link
Breite Y (mm) beide Zellen	4800mm	Bedienung: Tastenfeld und 19"Monitor im Schaltschrank	CAM-System inkl. Schulung
Höhe Z (mm) inkl. Roboter	4250mm	HT8-Bedienpanel mit 10m Kabel	Auftragsverwaltungssystem
Arbeitsräume	2	Roboter am Grundrahmen frei verschiebbar	Vollautomatische TCP-Vermessung
Traglast-Drehtisch 1 oder Wendetisch	500Kg	Servo-Drehtisch Bahntreu als 7-Achse interpolierend	Kollisionsschutzerkennung Achse 6 und schnellem Eingang
Traglast-Drehtisch 2 oder Wendetisch	500Kg	Schallpegelreduzierung nach DIN 45635 Zellwandausführung variabel	Analoger oder digitaler Funkmesstaster
Bauteilgrößen (max.)	1400mm*1400mm*1200mm	Wasser- und öldichter Grundrahmen , an den sich bis zu 2 Roboter andocken lassen	Schnellwechselsystem mit Werkzeugwechsler x-fach
Schnelllauf Tore mit Sichtfenster+integrierter Lichtschranke	2	Auswechselbare Wandsegmente	Füllstandsabfrage -Medien im Grundrahmen
Anschlusswert	je nach Ausstattung	Leichte Positionierung mittels integrierten Staplertaschen	Zusätzlicher Roboter auf massiven Grundgestell
Bezeichnung/Bestellnummer	MCR-16-1-D2-Z1-Pharmaindustrie	Kompakte Bauweise auf normalen LKW transportierbar	Servo-Wendetisch bahntreu interpolierend
		Integriertes Rolltor mit Endlagenabfrage, Lichtgitter und Sichtfenster	Verschiebbarer Aufspanntisch
		LED-Leuchtleisten , die den technischen Zustand der Fertigungszelle anzeigen	Fertigungszelle mit Dach
		Sicherheitstechnik durchgängig 2-kanalig in PLd	Absauganlage / Fliehkraftabscheider
		Virtuelle Arbeits- und Schutzraumüberwachung	Wandelemente mit Fenster
		Zellenboden mit Gitterrosten	Videoüberwachung für den Fertigungsprozess
		Anbindung ans Firmennetzwerk / Ethernet Anbindung	Augment-Reality Inbetriebnahme-Wartung-Service
		CE-Konformität nach Maschinenrichtlinie 2006/42/EG	Zusätzliche Roboterkalibrierung mit 80 Parametern
			Fernwartung via VPN/ MindSphere